

ECON D3

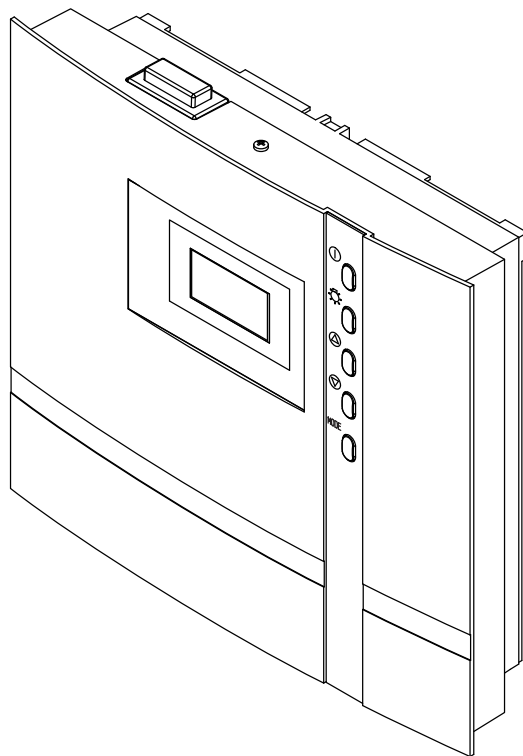

Made in Germany

CE IP x4

FUNCIONAMIENTO:

Una vez el cuadro de control ha sido instalado con todos sus componentes y las tapas han sido fijadas puede usted poner su sauna en funcionamiento.

Las siguientes páginas le proveen de una información detallada para operar su panel de control y realizar las configuraciones necesarias.

Generalidades.

Elementos de funcionamiento.

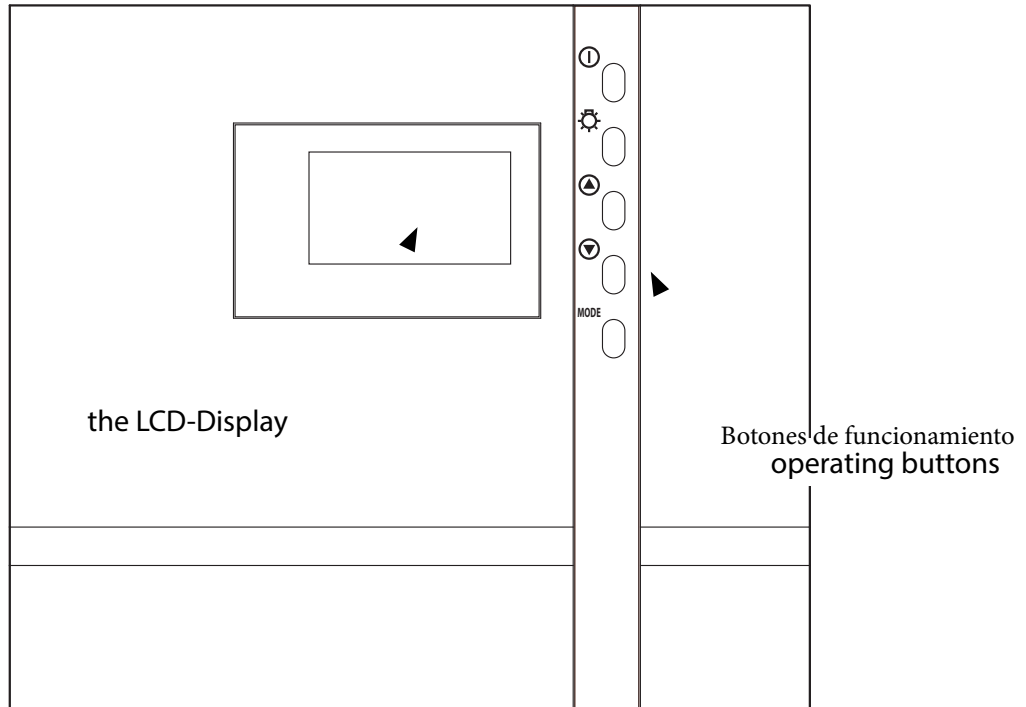

- Calentamiento sauna on / off



- Luz de la cabina de sauna



- Reducción del valor / próxima función.



- Incremento del valor / próxima función.

MODE

- Modo de programación (Configuración)

Pantalla en Stand-by

Este gráfico se muestra si el cuadro esta en modo “Stand-by”
La pantalla volverá automáticamente a su estado original si no se presiona ningún botón durante más de 15 seg.

🕒 12:00	
Temperature	30°C
Auto-stop	5:59
Start time	--:--

Pantalla en “Operación”

Este gráfico se muestra si el cuadro esta en modo “Operación activa” (el calentamiento está en marcha)
La pantalla volverá automáticamente a su estado original si no se presiona ningún botón durante más de 15 seg.
(durante l calentamiento activo)

⚙️ 🕒 12:15	
Temperature	30°C
Auto-stop	5:59
Start time	--:--

Pantalla durante el proceso de calentamiento:

Durante la fase de calentamiento, las barras que aparecen, en la pantalla, detrás de la temperatura se irán rellenando progresivamente.
(como aparece en la figura adjunta)
Una vez alcanzada la temperatura pre-seleccionada, las barras se mantendrán todas rellenas.



Pantalla en modo de ahorro de energía:

Si el cuadro no es usado durante un periodo largo de tiempo, entrará en modo de ahorro de energía.

Un indicador horario se mostrará después de 5 minutos y se moverá a través de la pantalla, como el salvapantallas de un PC. La retroiluminación de la pantalla se desconectará después de 15min. Adicionales.

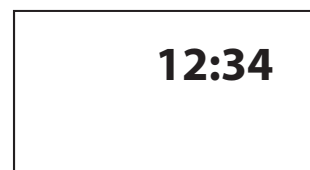

Pulsando cualquier tecla puede “despertar” el cuadro de control a su posición de pantalla por defecto modo “stand-by”.

Los siguientes símbolos se muestran en la parte superior.



Símbolo de luz cuando está conectada)



Símbolo del reloj

12 : 00 Símbolo del indicador horario



Activado sistema de bloqueo para niños



preselección tiempo antes conexión sauna

Con objeto de ajustar los valores individuales a los deseados particularmente pulse brevemente el botón mode para que el sistema salga del modo “Stand by”

Los parámetros modificables se destacarán con fondo negro y ahora puede seleccionar con los botones (arriba y abajo) el parámetro deseado parpadea en el display que puede ser cambiado y se muestra en estas instrucciones como se indica.

Pulsando la tecla “mode” otra vez llegará al nivel de programa El nombre del parámetro ahora parpadea y el valor modificable se destaca en negro.

El valor destacado en negro ahora puede ser cambiado con los botones (arriba – Abajo).

Todas las configuraciones fuera de “Stand-by” se confirman presionando la tecla “mode” más de tres seg. Y se almacenan en la memoria de la unidad.

El parpadeo del parámetro finaliza y el nuevo valor rige ahora hasta que un nuevo valor sea introducido.

Si no se pulsa ningún botón en 15 seg. La unidad de display volverá a la posición inicial. Los cambios efectuados en ese momento no se guardarán.

Luz de la cabina de sauna

La luz de la cabina se conecta automáticamente tan pronto como la sauna se encuentra conectada.

Se muestra en la parte superior izquierda del display.

Cuando la sauna se desconecta la luz de la cabina permanecerá conectada durante 30 min.

Independientemente del estado del cuadro la luz de la cabina puede ser conectada o desconectada en cualquier momento a través del botón de luz.

🕒 12:15	
Temperature	30°C
Auto-stop	5:59
Start time	--:--

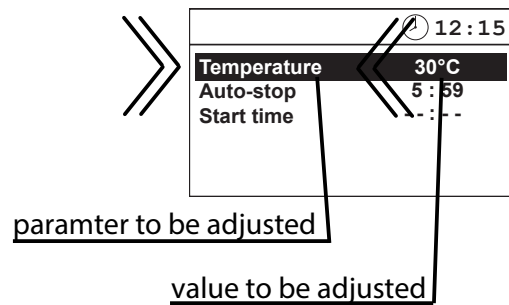

🕒 12:15	
Temperature	30°C
Auto-stop	5:59
Start time	--:--

☀️	🕒 12:15
Temperature	30°C 
Auto-stop	5:59
Start time	--:--

CONFIGURACION INICIAL

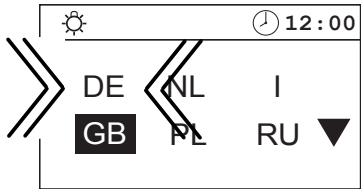

MODE > 3 Sek



MODE



MODE > 3 Sek

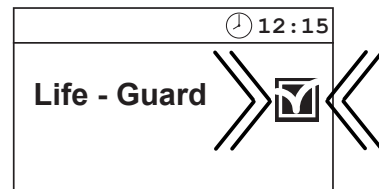
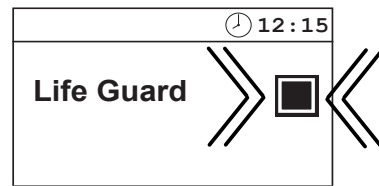

MODE > 3 Sek

🕒 12:00	
Temperature	30°C
Auto-stop	5:59
Start time	---:--
Life - Guard	20 min

CAMBIO DE IDIOMA

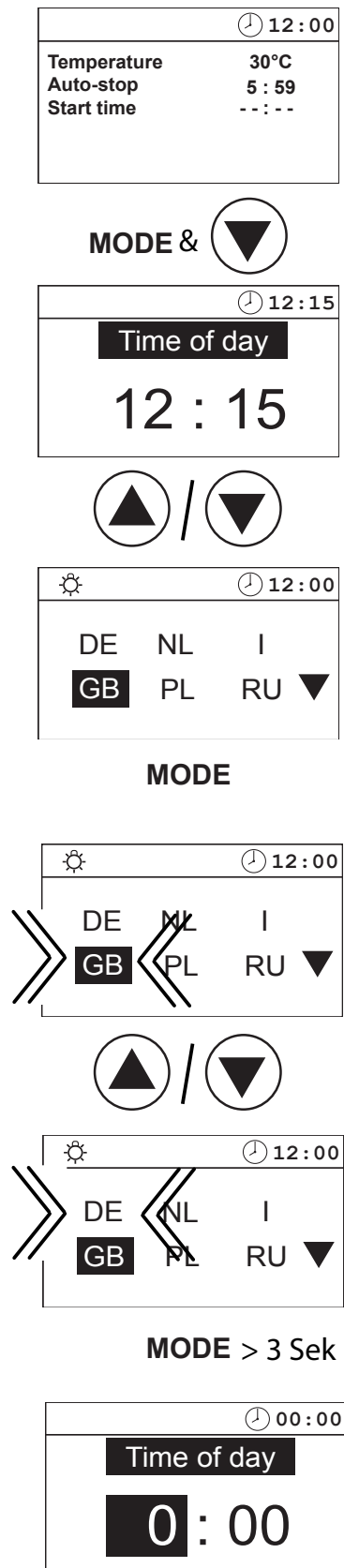

CAMBIO DE HORA EN RELOJ

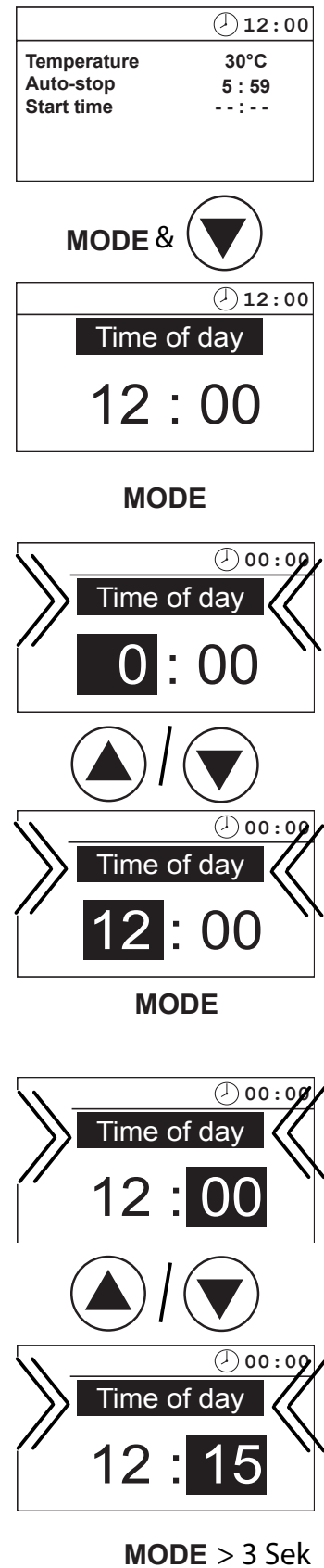

Activación función del “sistema de seguridad”

El sistema de seguridad corresponde a un tiempo relativamente corto, 20 min. Después de este período el calefactor de la sauna se desconectará, no así la luz de la cabina. Después de la desactivación por el sistema de seguridad, el calefactor puede ser reconectado pulsando otra vez el botón “MODE”

Para poder usar esta función precisa activarla en el menú de programación, lo que puede ser realizado tanto durante la operación inicial como o después en la operación normal.

🕒 12:00	
Temperature	30°C
Auto-stop	5 : 59
Start time	--:--

MODE & 

🕒 12:15	
Time of day	
12 : 15	

 / 

🕒 12:15	
Life Guard	



🕒 12:15	
Life - Guard	

MODE > 3 Sec

🕒 12:00	
Temperature	30°C
Auto-stop	5 : 59
Start time	--:--
Life - Guard	20 min

Activación / desactivación de la función de sistema “bloqueo niños”



Si el sistema de “bloqueo niños” se activa (el símbolo de llave se muestra en la parte superior del display) solamente es posible conectar la luz de la sauna.



La activación / desactivación del sistema se puede hacer tanto desde el modo “stand-by” como desde el modo “Operación”.

🕒 12:00	
Temperature	30°C
Auto-stop	5 : 59
Start time	--:--

 &  > 3 Sec



🕒 12:00	
	
Temperature	30°C
Auto-stop	5 : 59
Start time	--:--

🕒 12:15	
	
Temperature	30°C 
Auto-stop	5 : 59
Start time	--:--



🕒 12:15	
	
Temperature	30°C 
Auto-stop	5 : 59
Start time	--:--

🕒 12:00	
	
Temperature	30°C
Auto-stop	5 : 59
Start time	--:--

 &  > 3 Sec

🕒 12:15	
	
	
Temperature	30°C 
Auto-stop	5 : 59
Start time	--:--

🕒 12:00	
Temperature	30°C
Auto-stop	5 : 59
Start time	--:--

🕒 12:15	
	
Temperature	30°C 
Auto-stop	5 : 59
Start time	--:--

Conectando el calefactor de la sauna

🕒 12:00	
Temperature	30°C
Auto-stop	5:59
Start time	--:--



🕒 12:15	
Temperature	30°C
Auto-stop	5:59
Start time	--:--

Conectando el calefactor de la sauna con el “sistema de seguridad”

🕒 12:00	
Temperature	30°C
Auto-stop	5:59
Start time	--:--
Life - Guard	20 min



🕒 12:15	
Temperature	30°C
Auto-stop	5:59
Start time	--:--
Life - Guard	20 min

Ahora el calefactor de la sauna está calentando normalmente sin activación del sistema de seguridad.

Desconectando el calefactor de la sauna

🕒 12:15	
Temperature	30°C
Auto-stop	5:59
Start time	--:--

Tiempo DE parada auto- / mática

🕒 12:00	
Temperature	30°C
Auto-stop	5:59
Start time	--:--

MODE

🕒 12:15	
Temperature	30°C
Auto-stop	5:59
Start time	--:--
Life - Guard	20 min

Una vez agotado el tiempo del sistema de seguridad, el calefactor de la sauna se desconecta y todo el display empieza a parpadear.

🕒 12:15	
Temperature	30°C
Auto-stop	5:59
Start time	--:--
Life - Guard	20 min

Reconexión del calentamiento

MODE

🕒 12:00	
Temperature	30°C
Auto-stop	5:59
Start time	--:--
Life - Guard	20 min

O desconexión del calefactor de la sauna.



NOTA: Con el “sistema de seguridad” activado no es posible cambiar los parámetros temperatura o humedad.

🕒 12:00	
Temperature	30°C
Auto-stop	5:59
Start time	--:--
Life - Guard	20 min

Configuraciones individuales:

En adelante le mostramos las opciones que le permiten ajustar los controles a sus necesidades individuales. Los parámetros pueden ser cambiados desde la posición “stand-by” o desde la posición de funcionamiento y almacenados en la unidad de control.

Temperatura de la sauna: rango de control : sauna seca: 30°C – 115°C

En Stand - by

🕒 12:00	
Temperature	30°C
Auto-stop	5:59
Start time	--:--

MODE

🕒 12:15	
Temperature	30°C
Auto-stop	5:59
Start time	--:--

MODE

🕒 12:15	
Temperature	30°C
Auto-stop	5:59
Start time	--:--



🕒 12:15	
Temperature	85°C
Auto-Stop	5:59
Vorwahlzeit	--:--

MODE > 3 sec

🕒 12:15	
Temperature	85°C
Auto-stop	5:59
Start time	--:--

15 sec. / 🔌

🕒 12:00	
Temperature	85°C
Auto-stop	5:59
Start time	--:--

🕒 12:15	
Temperature	85°C
Auto-stop	5:59
Start time	--:--

En Operación

🕒 12:15	
Temperature	30°C
Auto-stop	5:59
Start time	--:--

MODE

🕒 12:15	
Temperature	30°C
Auto-stop	5:59
Start time	--:--

MODE

🕒 12:15	
Temperature	30°C
Auto-stop	5:59
Start time	--:--



🕒 12:15	
Temperature	85°C
Auto-stop	5:59
Start time	--:--

MODE > 3 sec.

🕒 12:15	
Temperature	85°C
Auto-stop	5:59
Start time	--:--

15 sec

🕒 12:15	
Temperature	85°C
Auto-stop	5:59
Start time	--:--

Sistema de seguridad:

En esta función usted puede programar el tiempo hasta que el calefactor de la sauna sea desconectado y pulsando el botón “mode” otra vez puede reconectar el calentamiento durante el tiempo preseleccionado en el “sistema de seguridad”.

Esta configuración solo puede ser seleccionada en el modo “stand-by” cuando la función “sistema de seguridad” esta activado. Si, por ejemplo, configura un tiempo de 15 min. Y no presiona el botón “modo” el calefactor se desconectará una vez superado este período.

Si, por el contrario, presiona el botón “mode” la calefacción se reanudará durante otros 15min. Esta característica proporciona la ventaja de un temporizador rápido y es independiente de la limitación de tiempo general para la fase de calentamiento: 6h.- 12h. – ilimitado.

🕒 12:00	
Temperature	30°C
Auto-stop	5 : 59
Start time	--:--
Life - Guard	20 min

MODE

🕒 12:00	
Temperature	30°C
Auto-stop	5 : 59
Start time	--:--
Life - Guard	15 min

15 sek. / 🔌 > 3 Sec

🕒 12:00	
Temperature	30°C
Auto-stop	5 : 59
Start time	--:--
Life - Guard	20 min



🕒 12:00	
Temperature	30°C
Auto-stop	5 : 59
Start time	--:--
Life - Guard	15 min

🕒 12:15	
Temperatur	30°C 📶
Auto-Stop	5 : 59
Vorwahlzeit	--:--
Life - Guard	14 min

🕒 12:00	
Temperature	30°C
Auto-stop	5 : 59
Start time	--:--
Life - Guard	20 min

MODE

🕒 12:00	
Temperature	30°C
Auto-stop	5 : 59
Start time	--:--
Life - Guard	20 min



🕒 12:00	
Temperature	30°C
Auto-stop	5 : 59
Start time	--:--
Life - Guard	15 min

MODE

Limitación de calentamiento (Auto-stop)

Auto-stop es el periodo de tiempo al que se limita el calentamiento de la sauna. El calefactor se desconectará automáticamente una vez transcurrido el mismo.

Puede ajustar el tiempo entre 0:01 h. a 6h. La prolongación de este periodo de tiempo es posible con el cambio de la posición de los relés y puede ser realizado solamente por el distribuidor autorizado.

Atención, la prolongación de tiempo se permitido para saunas de uso comercial -profesional.

	🕒 12:00
Temperature	30°C
Auto-stop	5:59
Start time	---:--

MODE

	🕒 12:15
Temperature	30°C
Auto-stop	5:59
Start time	---:--



	🕒 12:15
Temperature	30°C
Auto-stop	5:59
Start time	---:--

MODE

	🕒 12:15
Temperature	30°C
Auto-stop	5:59
Start time	---:--



	🕒 12:15
Temperature	30°C
Auto-stop	3:59
Start time	---:--

MODE

	🕒 12:15
Temperature	30°C
Auto-stop	3:59
Start time	---:--



☀️	🕒 12:15
Temperature	30°C
Auto-stop	5:59
Start time	---:--

MODE

☀️	🕒 12:15
Temperature	30°C
Auto-stop	5:59
Start time	---:--



☀️	🕒 12:15
Temperature	30°C
Auto-stop	5:59
Start time	---:--

MODE

☀️	🕒 12:15
Temperature	30°C
Auto-stop	5:59
Start time	---:--



☀️	🕒 12:15
Temperature	30°C
Auto-stop	3:59
Start time	---:--

MODE

☀️	🕒 12:15
Temperature	30°C
Auto-stop	3:59
Start time	---:--



🕒 12:15	
Temperature	30°C
Auto-stop	3:30
Start time	--:--

MODE > 3 sec.

🕒 12:15	
Temperature	30°C
Auto-stop	3:30
Start time	--:--

MODE > 3 sec

🕒 12:00	
Temperature	30°C
Auto-stop	3:30
Start time	--:--

15 sek. / 🔌 > 3 sec

🕒 12:15	
Temperature	30°C
Auto-stop	3:30
Start time	--:--

15 sec. / 🔌

🕒 12:00	
Temperature	30°C
Auto-stop	3:30
Start time	--:--

🕒 12:15	
Temperature	30°C
Auto-stop	3:29
Start time	--:--

🕒 12:15	
Temperature	30°C
Auto-stop	3:29
Start time	--:--

🕒 12:00	
Temperature	30°C
Auto-stop	3:30
Start time	--:--

Periodo de tiempo de pre-conexión

Con esta función usted puede seleccionar el periodo de tiempo a transcurrir hasta la conexión del calefactor de la sauna (período máximo de 24h.)



ATENCIÓN: ASEGÚRESE DE QUE EN EL INTERIOR DE LA SAUNA NO HAY OBJETOS ANTES DE QUE EMPIEZE EL PROCESO DE CALENTAMIENTO. PELIGRO DE INCENDIO!

Recuerde que una sauna normal debe calentar la cabina en unos 50 minutos, por lo que si desea que la sauna se use, por ejemplo, a partir de las 18:00h. debe seleccionar el tiempo de pre-conexión para que se active sobre las 17:00h.

El tiempo de pre-calentamiento puede variar dependiendo de la cabina de sauna y el calefactor.

En Stand - by

	🕒 12:00
Temperature	30°C
Auto-stop	5:59
Start time	--:--

	🕒 12:15
Temperature	30°C
Auto-stop	5:59
Start time	--:--



	🕒 12:15
Temperature	30°C
Auto-stop	5:59
Start time	--:--

	🕒 12:15
Temperature	30°C
Auto-stop	5:59
Start time	--:--



	🕒 12:15
Temperature	30°C
Auto-stop	5:59
Start time	17:--

MODE

En operación

☀️	🕒 12:15
Temperature	30°C 📶
Auto-stop	5:59
Start time	--:--

MODE

☀️	🕒 12:15
Temperature	30°C
Auto-stop	5:59
Start time	--:--



☀️	🕒 12:15
Temperature	30°C
Auto-stop	5:59
Start time	--:--

MODE

☀️	🕒 12:15
Temperature	30°C
Auto-stop	5:59
Start time	--:--



☀️	🕒 12:15
Temperature	30°C
Auto-stop	5:59
Start time	17:--

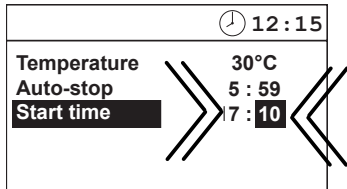
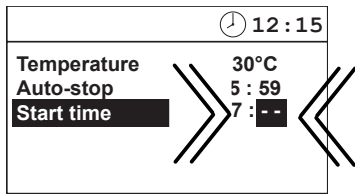

MODE > 3 sec

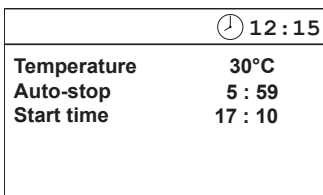

15 sec /

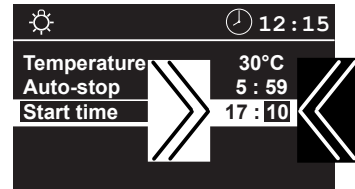
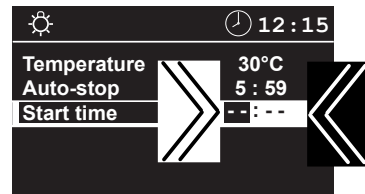

MODE > 3 sec

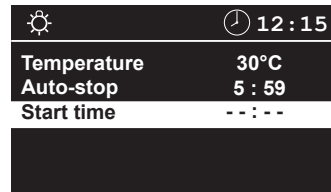

15 sec /

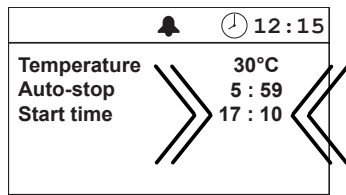
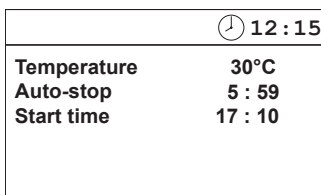

to preselected time

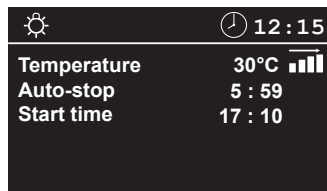
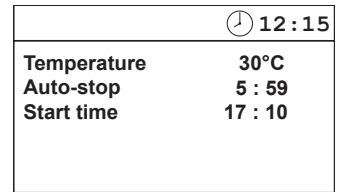
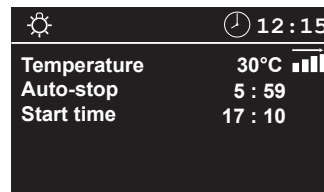

Activación del tiempo de pre-conexión

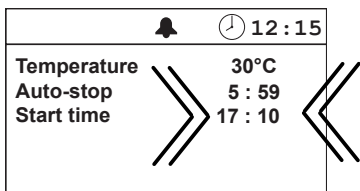

to preselected time

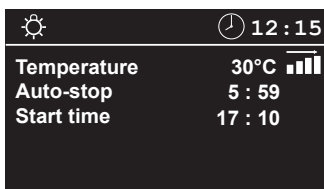

Desactivación del tiempo de pre-conexión

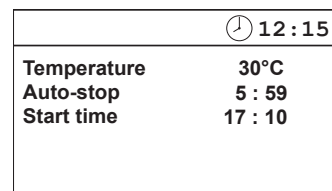
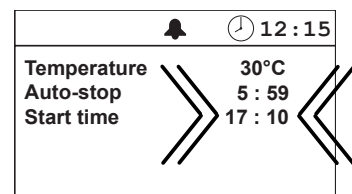

Extensión de la limitación del tiempo de pre-selección.

Modificando la conexión de los micro-conectores del cuadro de control, se puede extender la limitación del periodo de funcionamiento de la sauna a 12h. e incluso a periodo ilimitado.



NOTA: LA EXTENSIÓN DEL PERIODO SE PERMITE SOLAMENTE A AQUELLAS SAUNAS DE USO COMERCIAL O PROFESIONAL Y SIEMPRE BAJO LA NORMATIVA LEGAL LOCAL Y NACIONAL.
ESTA OPERACIÓN DEBE SER REALIZADA EXCLUSIVAMENTE POR UN EXPERTO.

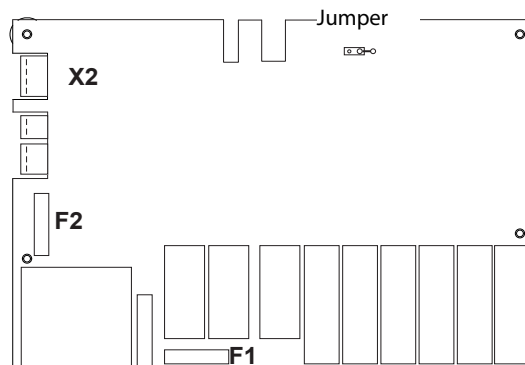
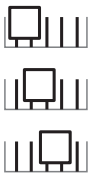
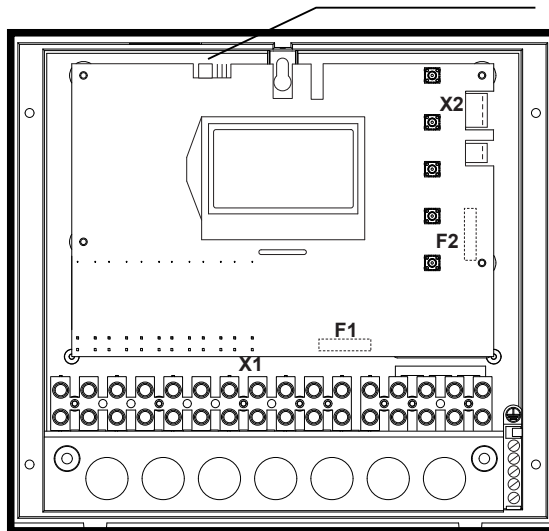

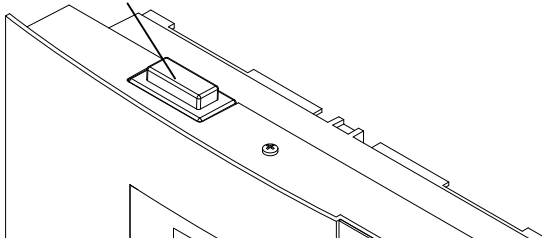

Interruptor general del panel de control

En la parte superior del cuadro de control encontrará un interruptor general que le permite desconectar la unidad de forma general.

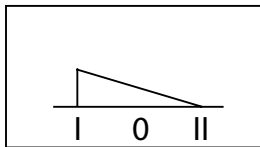

Posición I funcionamiento normal de todas las funciones.

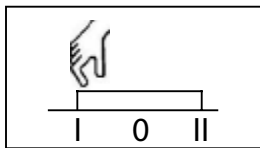

Posición 0 ningún funcionamiento es permitido.

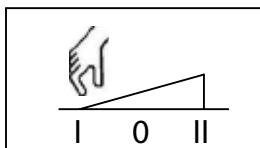

Posición II funcionamiento únicamente de la luz de la sauna.

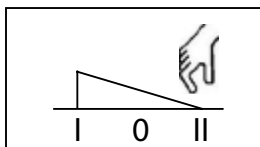

Recuerde volver a la posición original I de funcionamiento normal.

Garantía proporcionada por INBECA Wellness Equipment, S.L. durante 24 meses siempre que no haya mal uso de la unidad y se detecte algún defecto de fabricación.

INBECA Wellness Equipment, S.L.
Comagrua, 32-34
08758 Cervelló (Barcelona)
Tel. +34 93 339 13 29
info@inbeca.com
www.inbeca.com